



Dans la même gamme :
Century

Century Stand

Complément idéal au meuble Century, ce pied pour enceinte offre un design résolument universel.

La ligne Century se caractérise par des formes dynamiques et par un subtil métissage de matériaux. L'alliance du cuir piqué et du verre laqué blanc saura apporter une touche d'élégance intemporelle.

Le Century Stand met en valeur vos enceintes en assurant une stabilité essentielle à une bonne restitution sonore.



CARACTÉRISTIQUES

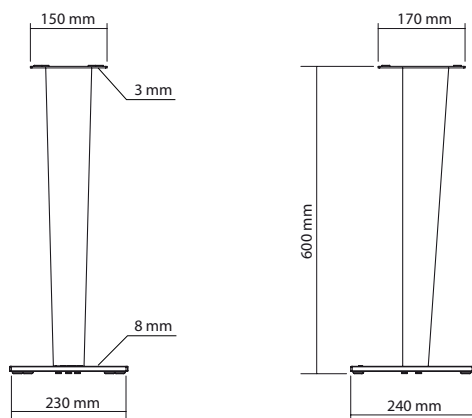
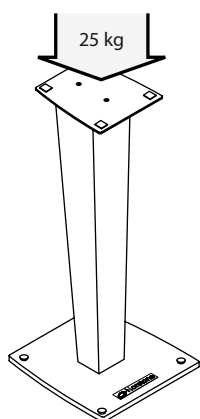

DESIGN

Finition : Cuir Noir/Blanc

Structure : MDF et cuir noir, piqué blanc

Plateau supérieur : Acier noir brillant

Base : Verre trempé laqué blanc

Divers : – Passe-câbles

– Patins en caoutchouc

CHARGE MAXIMALE

Pied d'enceinte : 25 kg

DIMENSIONS UTILES

Dimensions externes (L x H x P) : 230 x 600 x 240 mm

Plateau supérieur (L x P) : 150 x 170 mm

Base (L x P) : 230 x 240 mm

CONDITIONNEMENT

Livré démonté avec visserie, plan et outillage nécessaires au montage

Quantité/carton : 2

Type : Carton blanc

Dimensions (L x H x P) : 620 x 150 x 300 mm

Poids brut : 7,1 kg

Poids net : 6 kg

Code EAN : 3760108801486

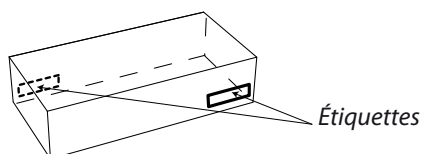

Étiquettes